



現場住所：香川県三豊市財田町財田上 [MAP](#)

物件名：令和2-3年度戸川地区改良工事

発注者：国土交通省 四国地方整備局  
香川河川国道事務所

納入年月：2022年1月

納入製品：テクスパン工法

内空寸法：(スパン)12.5m x (ライズ)6.1m

納入数量：L=47.5m (76部材)



WEB カタログ

**テクスパン工法**とは、  
橋梁や現場打ちカルバートに代わり、コンクリート部材を3ヒンジでアーチ型に構築するプレキャスト工法です。

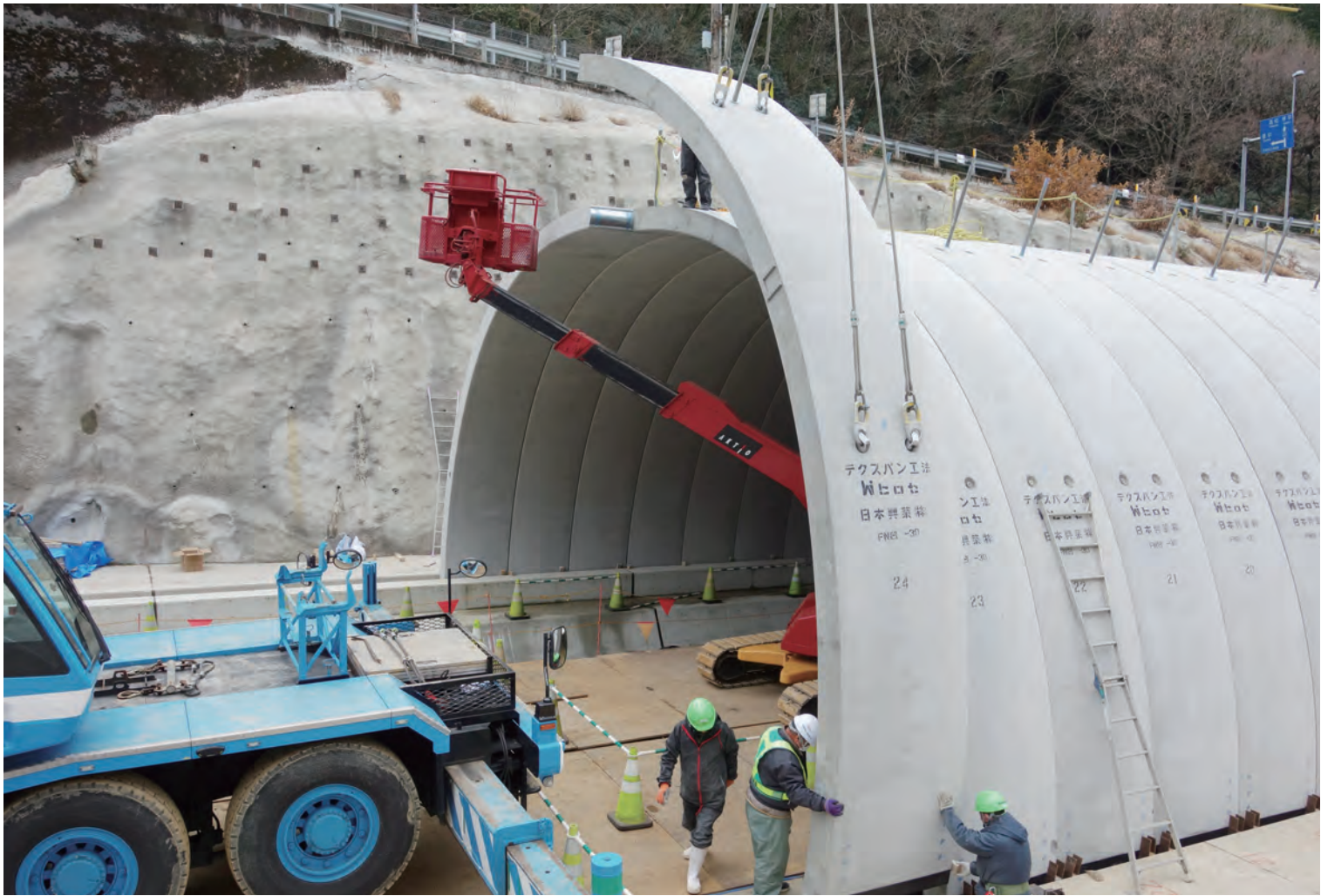

**戸川地区改良工事の概要**

戸川地区において、線形不良のため十分な視距が確保されておらず危険な箇所となっていました。

急カーブしている現道を直線化するためのバイパス整備を行うことで、車両の逸脱による衝突事故の防止と歩行者の安全を図ります。



急カーブによる車両の逸脱状況



計画概要図

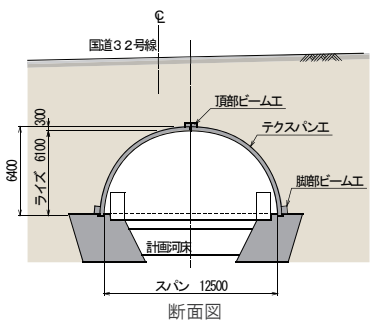

断面図